



## MANUAL DE USUARIO

Guía paso a paso para acceder a todas las funciones del termostato Smart Finder Bliss2  
Tipo 1C.B1.9.005.0007

# BLISS2

# CONTENIDO

INSTALACIÓN SENCILLA	page 1
PANTALLAS E ICONOS	page 3
MODO MANUAL	page 4
ON/OFF	page 5
MODO AUTOMÁTICO	page 6
HUMEDAD	page 7
VINCULAR GATEWAY	page 8
TEST DE COMUNICACIÓN CON LA GATEWAY	page 9
MODO INVERNO / VERANO	page 10
CONFIGURACIÓN GATEWAY	page 12

## CARACTERÍSTICAS TÉCNICAS

**Alimentación:** 3 pilas alcalinas de 1,5 V tipo AAA - LR03  
**Regulación de la temperatura:** (+5...+37)°C  
**Resolución:** 0.1°C  
**Grado de protección:** IP20  
**Salida:** 5 A 250 V AC contacto conmutado libre de potencial  
**Montaje:** Pared

## NOTAS DE INSTALACIÓN

### REQUERIMIENTOS DE SEGURIDAD

La instalación y el montaje de equipos eléctricos deben ser realizados por personal experimentado.  
Antes de conectar el termostato, asegúrese de que la carga (bombas, válvulas, caldera, etc ...) no esté alimentada y que esté dentro de los valores de contacto indicados.

### POSICIONAMIENTO

Instale el termostato lejos de fuentes de calor (radiadores, luz solar, cocinas) y puertas / ventanas, a unos 1,5 metros del suelo.

## INSTALACIÓN EN PARED

Para extraer la base, inserte dos dedos en el orificio central trasero y, sosteniendo la parte delantera del termostato con la otra mano, tire hacia usted.

### FIJACIÓN

Fije la base del termostato Smart Bliss2 a la pared. Al fijar, tenga cuidado de no apretar demasiado los tornillos para no deformar la base.

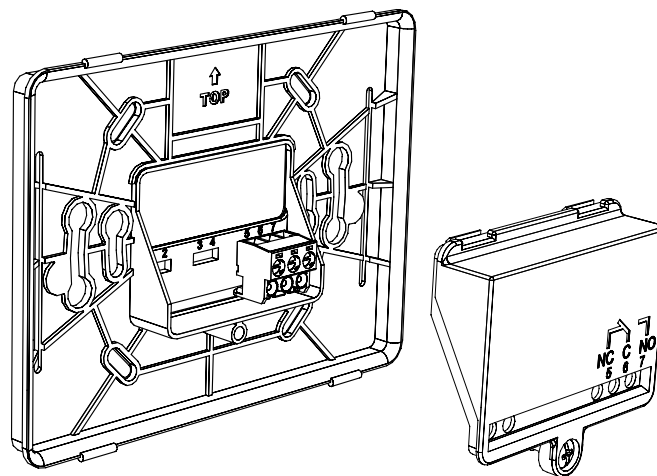

## CONEXIONES

Para realizar las conexiones, retire la tapa cubre bornes y consulte las instrucciones de su sistema de calefacción o refrigeración (bombas, válvulas, caldera, etc.) Luego conecte los cables a los bornes 6 (COM) y 7 (NO) del termostato Smart Bliss2.

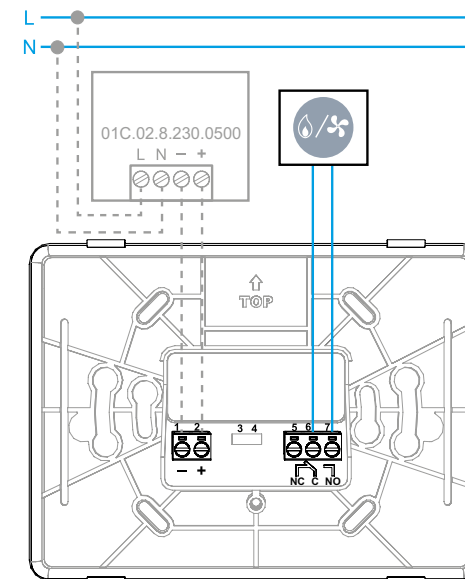

Tipo 01C.02.8.230.0500: Alimentación OPCIONAL  
Usando la alimentación externa, las pilas DEBEN ser quitadas.





### TEMPERATURA DE LA SALA

El termostato funciona en modo Automático (AUTO) y actuará según la programación realizada mediante la aplicación. La pantalla muestra la temperatura actual de la estancia.

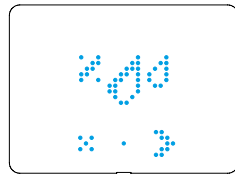

### HUMEDAD RELATIVA EN EL AMBIENTE

En esta sección del menú podemos ver el nivel de humedad relativa (% RH) en el ambiente.

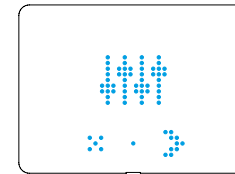

### MENÚ DE AJUSTES

En esta sección del menú podemos acceder a los ajustes del dispositivo.

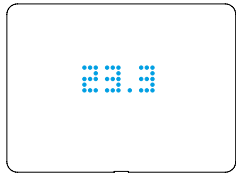

### TEMPERATURA OBJETIVO EN MODO MANUAL

El termostato está en modo Manual. La temperatura objetivo es mostrada en pantalla.

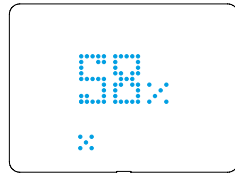

### %RH

Esta pantalla muestra la humedad relativa en el ambiente.

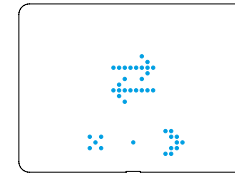

### VINCULACIÓN CON LA GATEWAY

Las flechas parpadearan solo durante el proceso de vinculación con la Gateway.

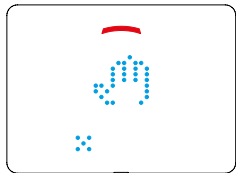

### MODO MANUAL

El termostato está en modo Manual. Si el pequeño arco se muestra en la parte superior, el sistema de clima esta activo. Si es rojo está calentando, si es azul está enfriando.



### ON/OFF

En este menú se puede poner el termostato en modo ON o OFF.

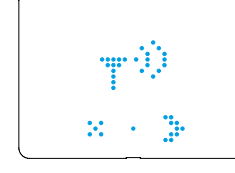

### TEST DE COMUNICACIÓN CON LA GATEWAY

En esta sección del menú podemos realizar una prueba de comunicación entre la Gateway y el termostato.

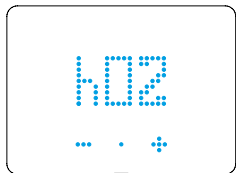

### AJUSTE TIEMPO

Muestras las horas de funcionamiento durante las cuales será efectivo el modo manual. Desde 1 hora (h01) a permanente (h∞).

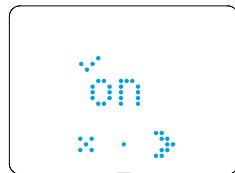

### MODO ON

Con el modo ON seleccionado, el termostato puede funcionar tanto en modo Automático (AUTO) o modo Manual.

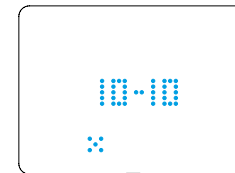

### RESULTADO DEL TEST DE COMUNICACIÓN CON LA GATEWAY

0 NO HAY SEÑAL: no detecta la gateway  
1/6 POBRE: acerca más los 2 dispositivos  
7/8 BUENA: hacer cambios solo si hay problemas  
9/10 MUY BUENA: conexión estable

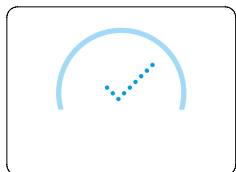

### ARCO COMPLETO

Aparece cuando un ajuste es confirmado y cuando el sistema de clima está activo.

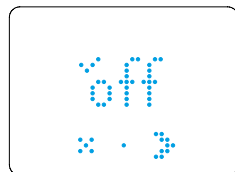

### MODO OFF

Con el modo OFF seleccionado, el termostato mantendrá una temperatura mínima de +5°C para evitar heladas y daños en el sistema.

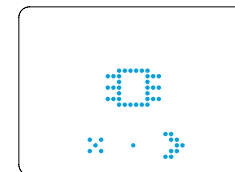

### VERSIÓN DEL FIRMWARE

En esta sección del menú podemos ver la versión del firmware del termostato.

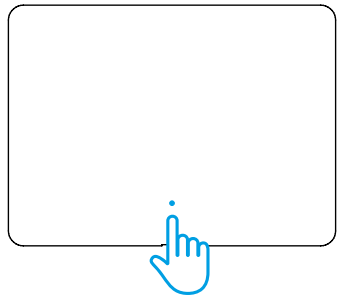

Con la pantalla apagada, presiona el punto para encender la pantalla.

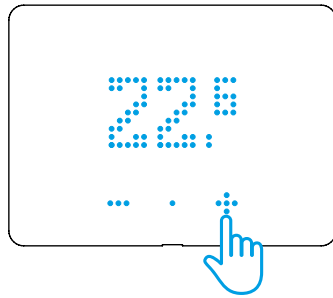

Para cambiar la temperatura objetivo, presiona + o - en la pantalla principal.

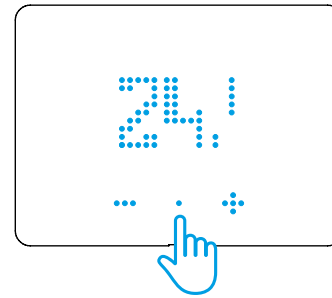

Cuando la temperatura mostrada sea la deseada, confirma presionando el punto.

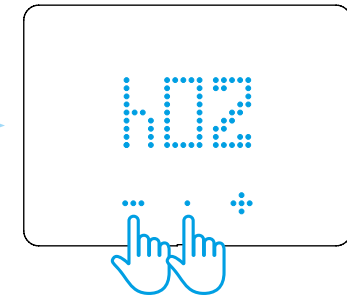

Para establecer el número de horas durante las cuales el modo manual estará funcionando (después volverá al modo AUTO). Presiona el + para incrementar las horas h01 = 1 hora, h02 = 2 horas, ... Presiona el - hasta que se muestre «h∞», para modo manual permanente (hasta que se cancele mediante la aplicación móvil o a través del termostato). Confirma presionando el punto central.

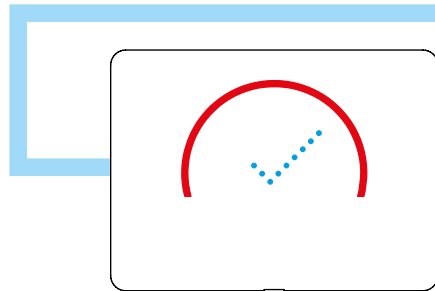

El arco será rojo cuando esté calentando o azul cuando esté enfriando.

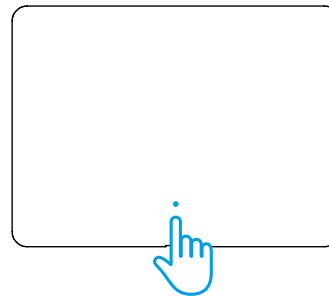

Con la pantalla apagada, presiona el punto para encender la pantalla.

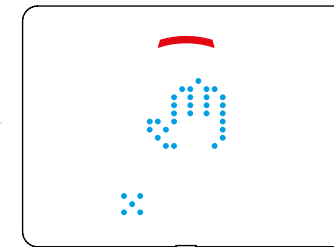

El pequeño arco se mostrará en rojo o azul, indicando respectivamente si el sistema está calentando o enfriando. Presiona X para cancelar el modo de funcionamiento Manual y volver al modo de funcionamiento AUTO.

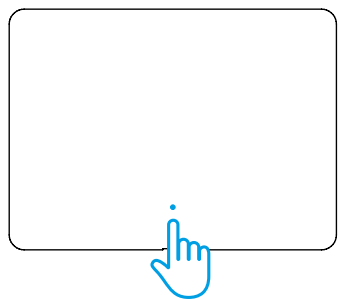

Con la pantalla apagada, presiona el punto para encender la pantalla.

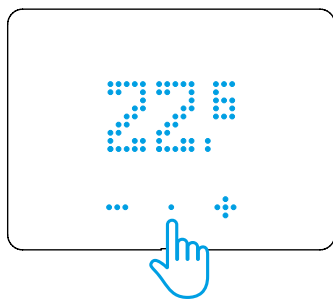

Presiona el punto para acceder al menú interno.

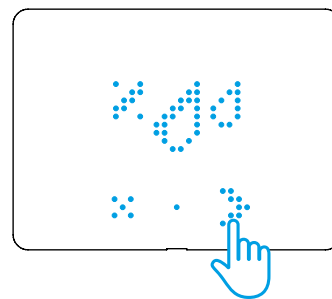

La pantalla "humedad" se mostrara como la primera opción del menú. Presiona la flecha derecha para ir al siguiente apartado del menú.

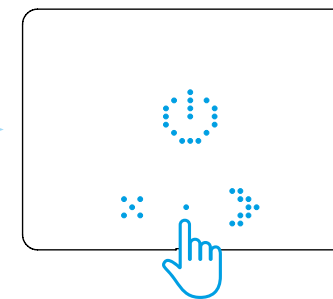

Presiona el punto para entrar al apartado ON/OFF.

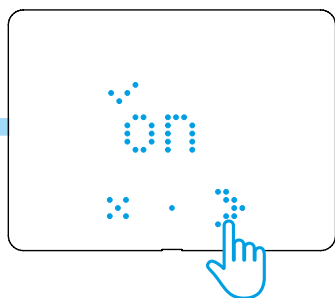

En esta pantalla se indica con el "✓" que el termostato esta actualmente encendido (ON). Presiona la flecha derecha para cambiar el estado.

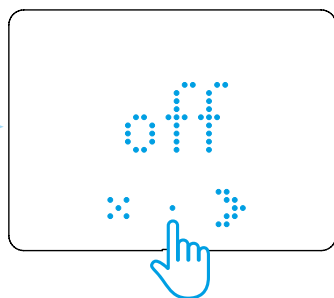

Presiona el punto para confirmar el cambio al estado apagado (OFF).

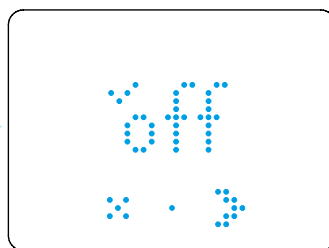

El cambio al estado apagado (OFF) se ha realizado correctamente. Sal del menú presionando la X, o espera hasta que la pantalla se apague.

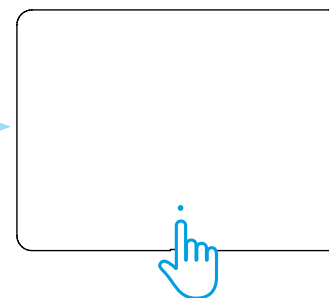

Con la pantalla apagada, presiona el punto para encender la pantalla.

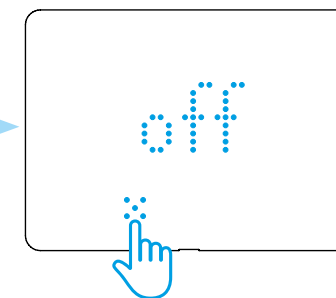

Presiona la X para salir del modo ON/OFF.

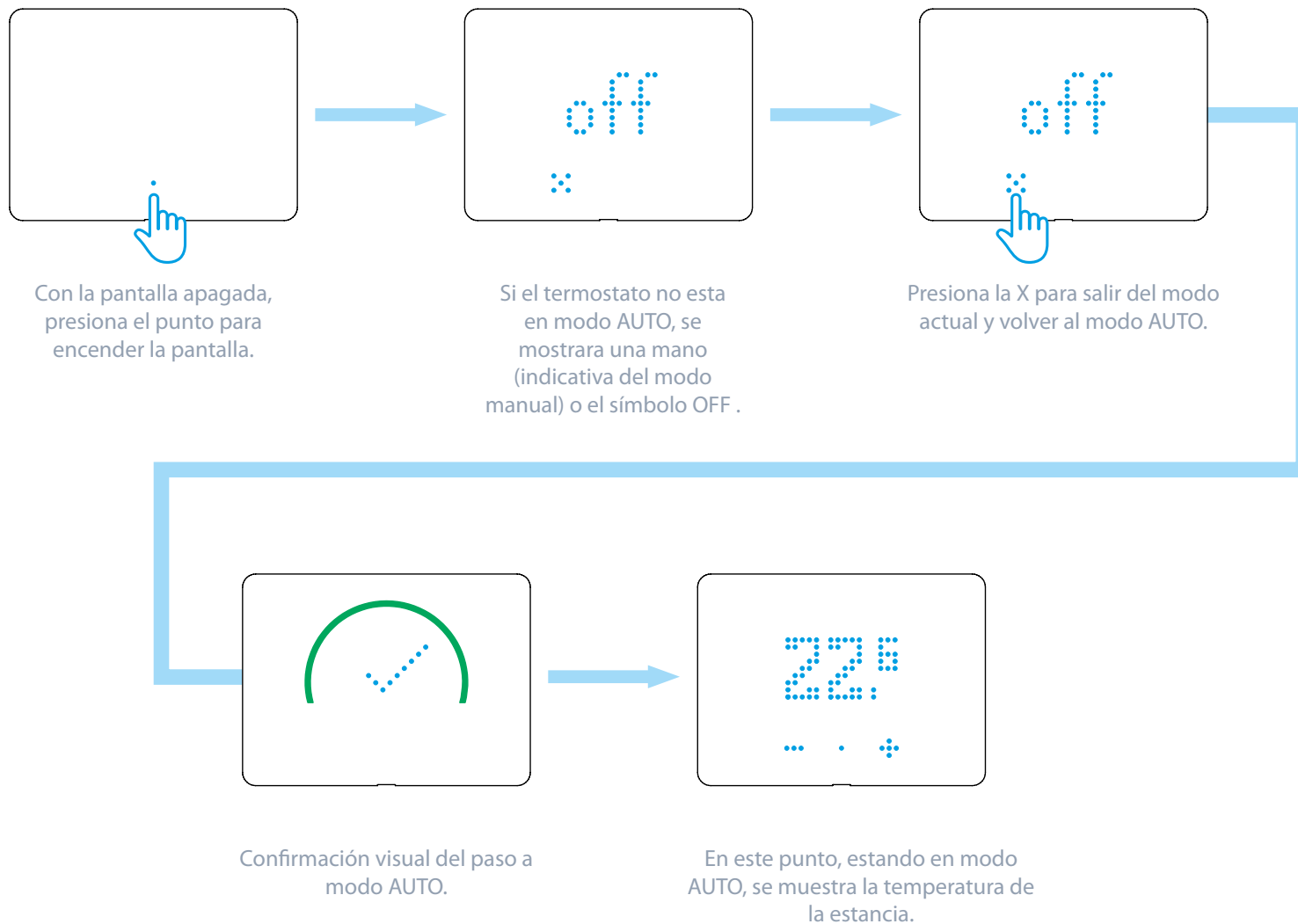



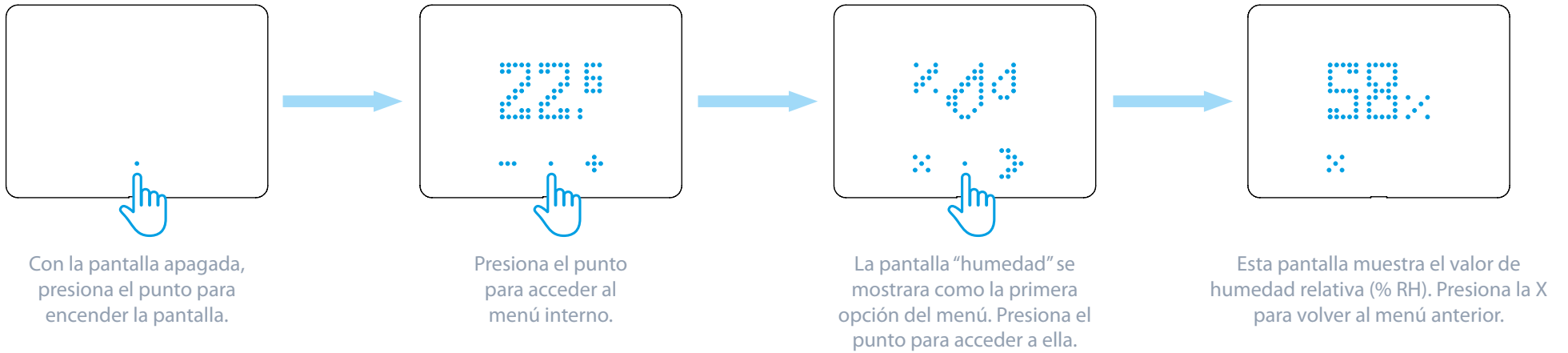

ANTES DE SEGUIR ESTE PROCESO, ABRE LA APLICACIÓN FINDER BLISS Y AÑADE UN NUEVO DISPOSITIVO

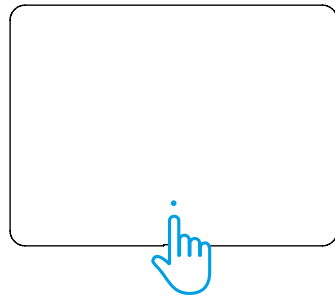

Con la pantalla apagada, presiona el punto para encender la pantalla.

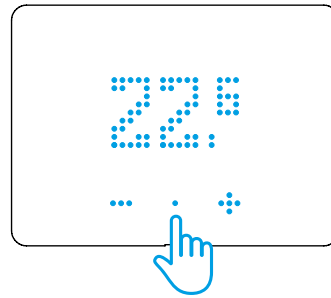

Presiona el punto para acceder al menú interno.

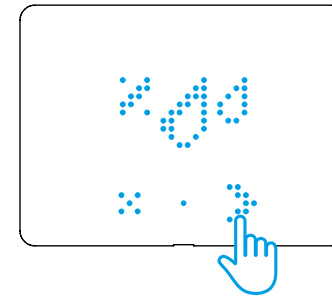

La pantalla "humedad" se mostrara como la primera opción del menú. Press on the right arrow to move on from the RH section.

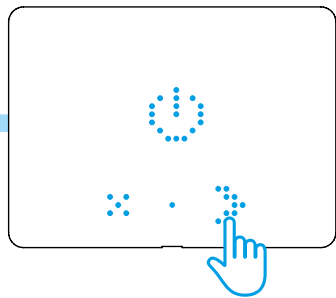

Presiona la flecha derecha para ir al siguiente apartado del menú.

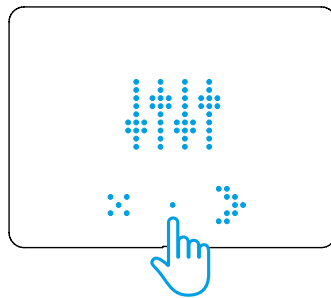

Presiona el punto para acceder a los ajustes del dispositivo.

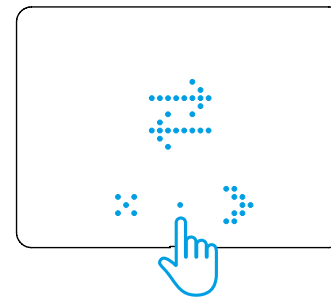

Presiona el punto para poner el termostato en modo "vinculación". Las flechas empezaran a parpadear.

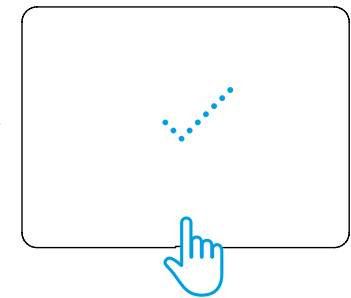

Confirmación visual de la correcta vinculación.

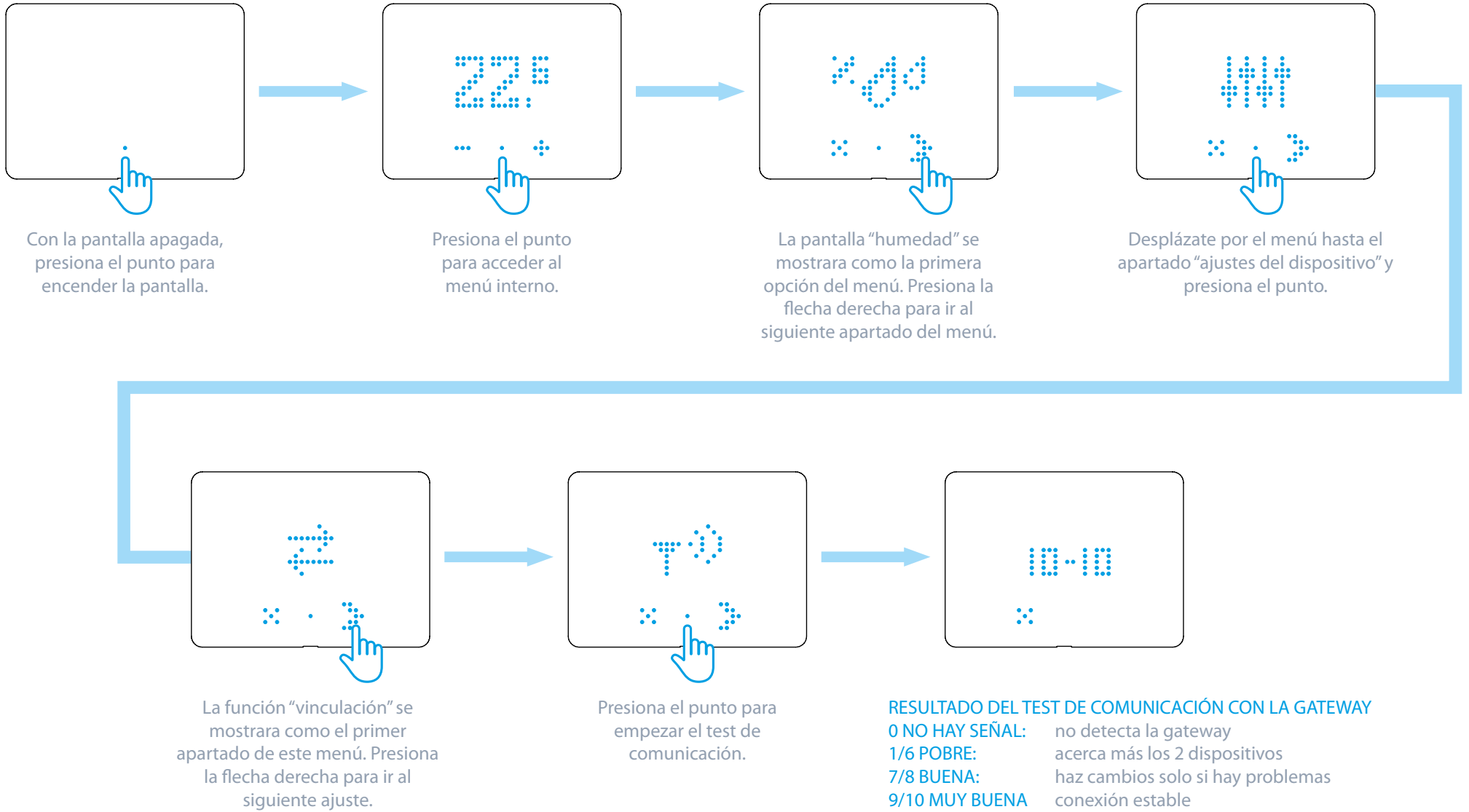

# MODO INVIERNO / VERANO

SEGÚN EL MODO DE OPERACIÓN DEL TERMOSTATO, EL COLOR MOSTRADO DEL ARCO ES DIFERENTE

## MODO INVIERNO (CALENTANDO)

EL ARCO ES ROJO

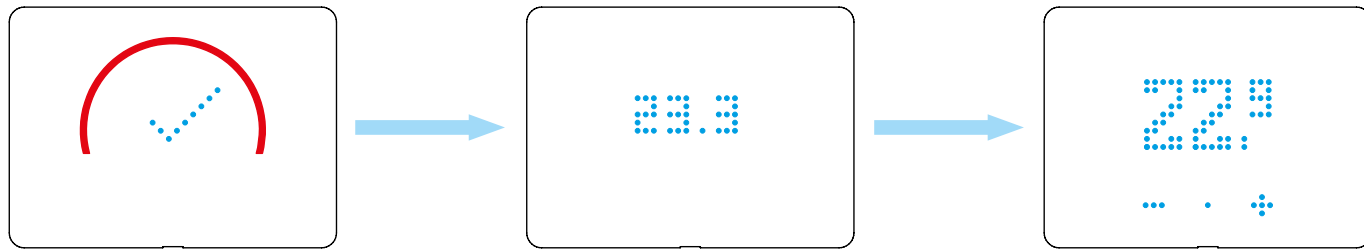

## MODO VERANO (ENFRIANDO)

EL ARCO ES AZUL

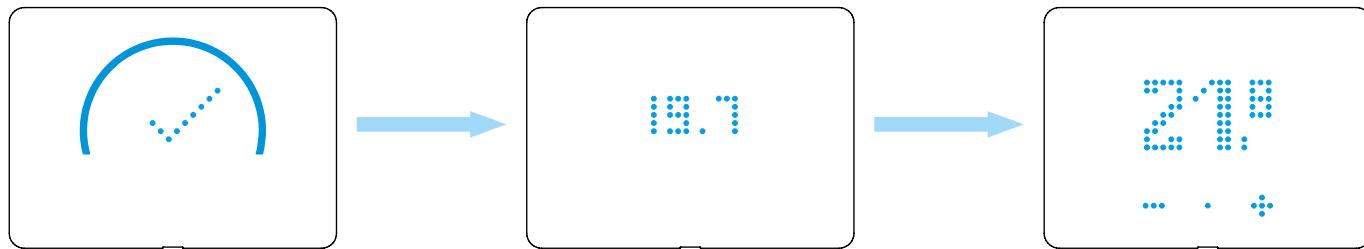



## GUÍA DE INSTALACIÓN 2NDA GENERACIÓN GATEWAY & BLISS2

2nda generación Gateway Tipo 1Y.GU.005.1 y Termostato  
Smart Bliss2 Tipo 1C.B1.005.0007 - Configuración paso a paso

## PRIMEROS PASOS

Conecta la Gateway al enchufe usando la fuente de alimentación con conexión micro USB antes de empezar el procedimiento.

## IMPORTANTE

El termostato Smart BLISS2 solo es compatible con la segunda generación de la Gateway Tipo 1Y.GU.005.1.

El código se muestra debajo de la silicona negra superior de la Gateway.

La Gateway **solo funciona con redes Wi-Fi de 2,4GHz**. Verifica que tienes una red de 2,4GHz configurada en el router de tu casa y que dispones del nombre y contraseña de la red, antes de empezar la configuración.

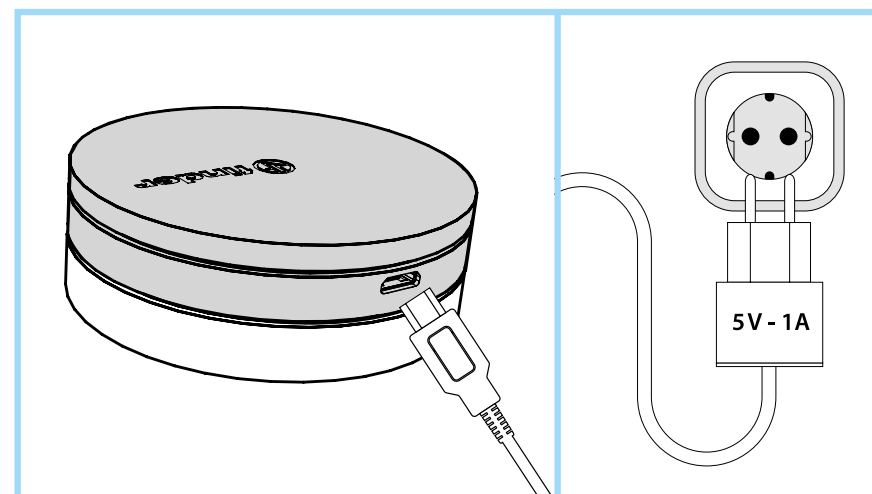

01

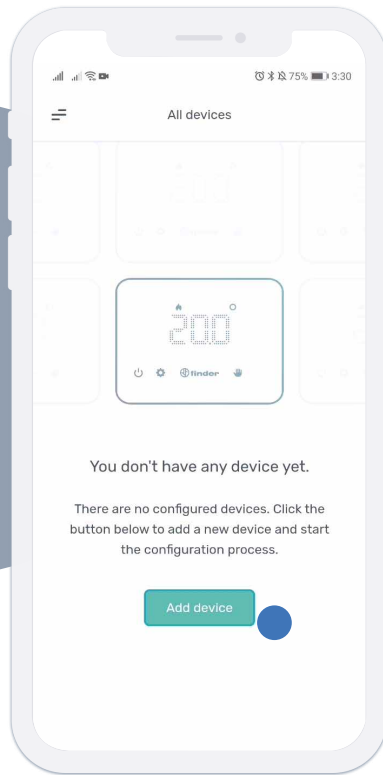

Después de registrarse en la aplicación Finder Bliss, selecciona "Añadir dispositivo" para empezar la vinculación.

Selecciona "Bliss2" para empezar la vinculación de la gateway y el termostato.

02

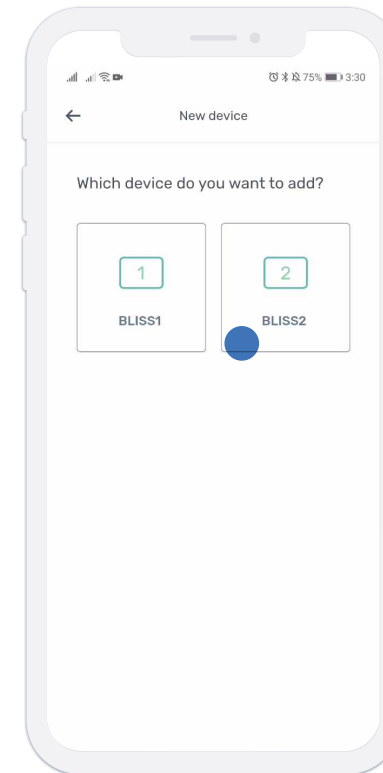

03

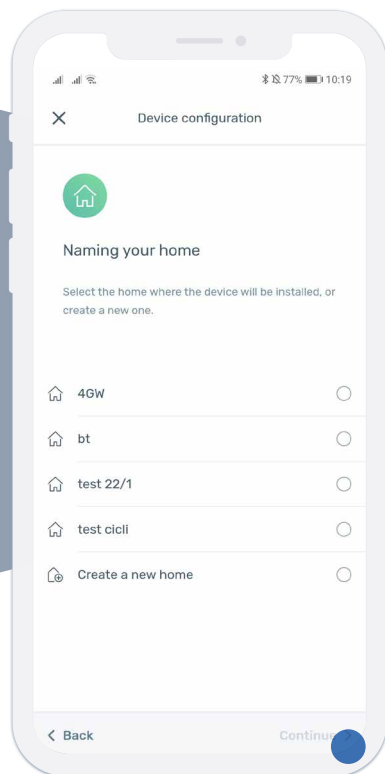

Selecciona una casa existente (creada con Yesly) o crea una nueva para definir a que instalación pertenece.  
Luego presiona "Continuar".

Selecciona la zona horaria de tu país.  
Por defecto está para Italia.

04

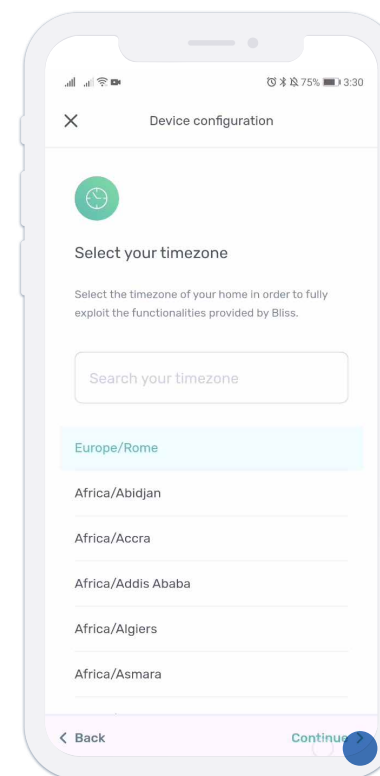



05

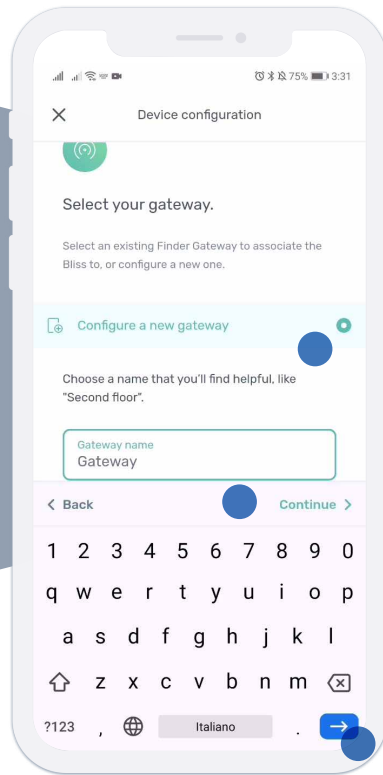

Selecciona "Configura una nueva gateway" y dale un nombre. Luego presiona "Continuar".

Después de seleccionar la Gateway a vincular, escoje conectarla a la red Wi-Fi. Luego presiona "Continuar".

06

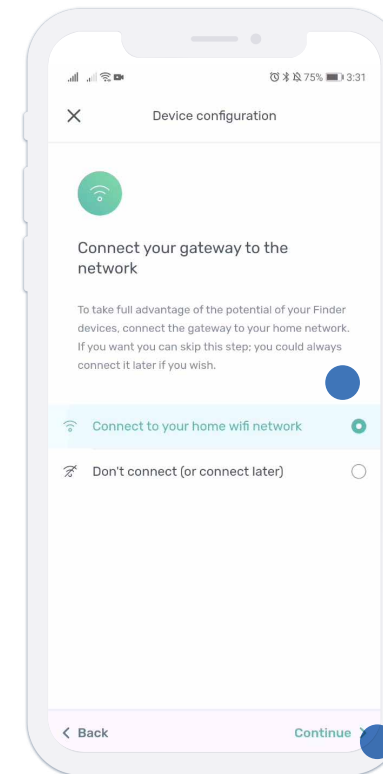

07

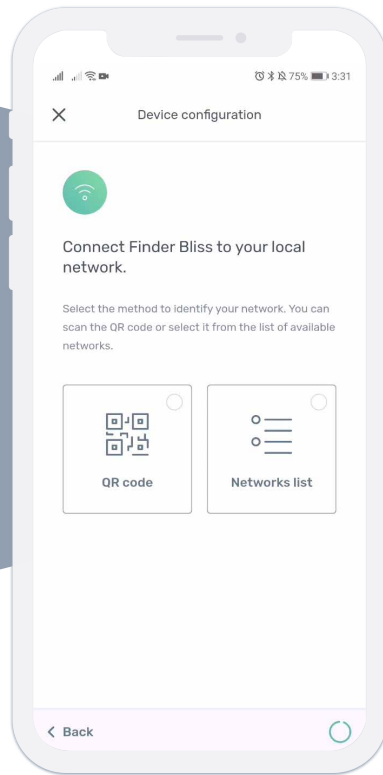

Escoje como quieres conectar la Gateway a la red: Escogiendo una red del listado de redes disponibles o escaneando el código QR situado detrás o debajo del router.

Una vez seleccionada la red donde conectarse, la Gateway va a completar la vinculación.

08

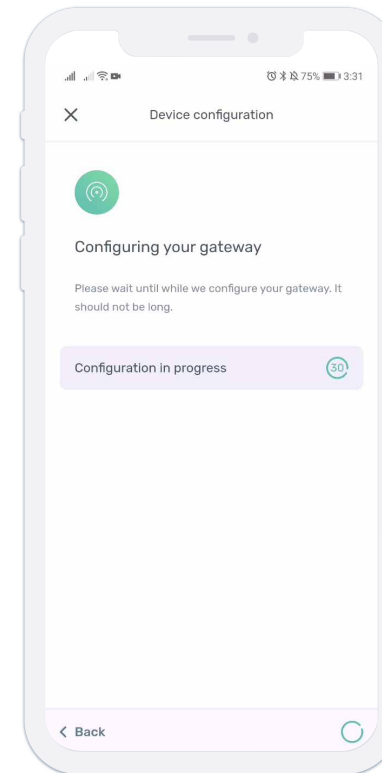

09

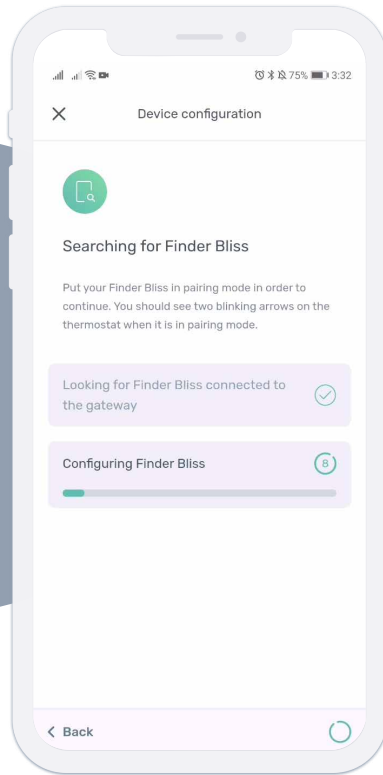

Ahora debes de poner el termostato Bliss2 en modo "vinculación". Para ello, ves al dispositivo y activa este modo.

Sigue los siguientes pasos de este proceso en tu Bliss2:

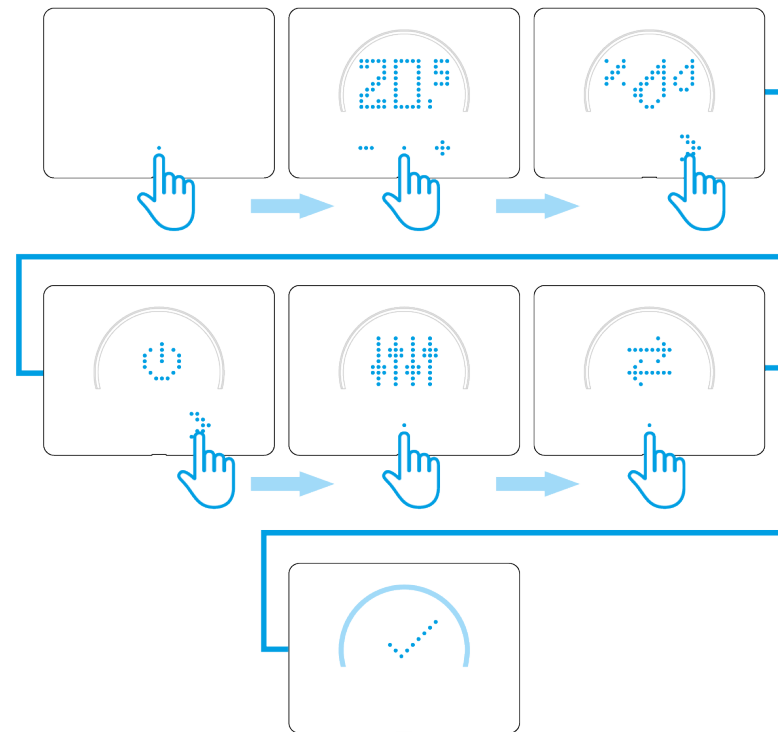

10

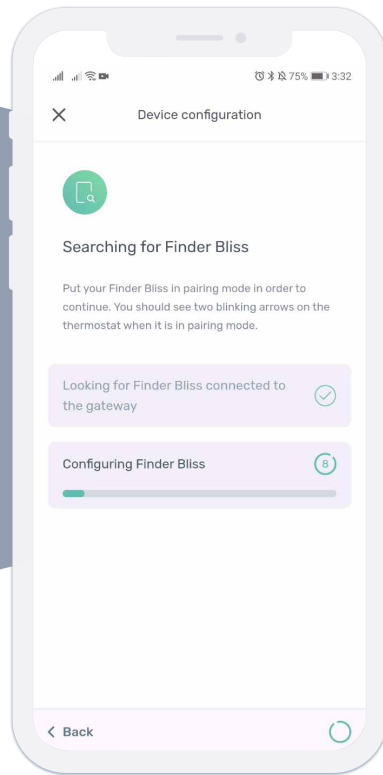

La Gateway está ahora comunicando con el Bliss2.  
Por favor espera.

Cuando el proceso  
haya terminado  
dale a tu Bliss2 un nombr

11

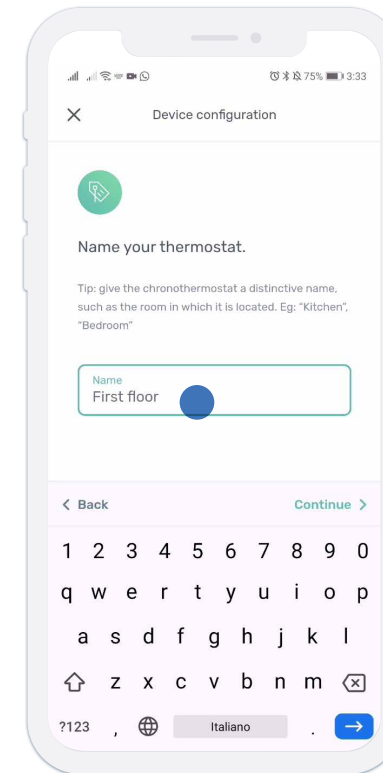

12

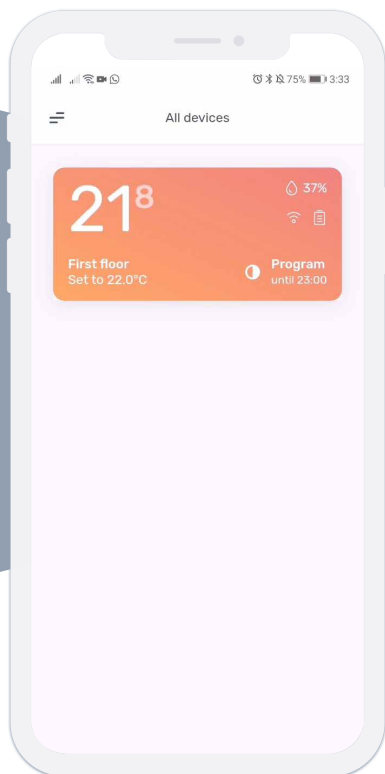

Finder Bliss2 se ha vinculado correctamente. Ahora ya puedes configurar el programa de temperatura deseado y descubrir el resto de funciones de tu nuevo termostato Smart Bliss2.

 **FINDER SpA**  
Via Drubiaglio 14  
I-10040 ALMESE (TO)  
Tel. +39 011 9346 211  
Fax +39 011 9359 079  
[export@findernet.com](mailto:export@findernet.com)

 **FINDER FRANCE Sarl**  
Avenue d'Italie  
ZI du Pré de la Garde  
F - 73300 ST. JEAN DE MAURIENNE  
Tel.+33/479/83 27 27  
Fax +33/479/59 80 04  
[finder.fr@findernet.fr](mailto:finder.fr@findernet.fr)

 **FINDER GmbH**  
Hans-Böckler-Straße 44  
D - 65468 Trebur-Astheim  
Tel. +49 6147 2033-0  
Fax +49 6147 2033-377  
[info@finder.de](mailto:info@finder.de)

 **S.R.L FINDER BELGIUM - B.V.**  
Bloemendaal, 5  
B - 1547 BEVER  
Tel. +32/54/30 08 68  
[finder.be@findernet.com](mailto:finder.be@findernet.com)

 **FINDER P.L.C.**  
Opal Way - Stone Business Park  
STONE, STAFFORDSHIRE  
ST15 0SS - UK  
Tel: +44 (0)1785 818100  
Fax: +44 (0)1785 815500  
[finder.uk@findernet.com](mailto:finder.uk@findernet.com)

 **FINDER RELAIS NEDERLAND B.V.**  
Dukdalfweg 51  
1041 BC AMSTERDAM - NEDERLAND  
Tel. +31/20/615 65 57  
Fax +31/20/617 89 92  
[finder.nl@findernet.com](mailto:finder.nl@findernet.com)

 **FINDER RELAIS VERTRIEBS GmbH**  
IZ NÖ-Süd, Str. 2a, Obj. M 40  
A - 2351 Wiener Neudorf  
Tel. +43/2236/86 41 36 - 0  
Fax +43/2236/86 41 36 - 36  
[finder.at@findernet.com](mailto:finder.at@findernet.com)

 **FINDER CZ, s.r.o.**  
Radiová 1567/2b  
CZ - 102 00 PRAHA 10  
Tel. +420 286 889 504  
Fax +420 286 889 505  
[finder.cz@findernet.com](mailto:finder.cz@findernet.com)

 **FINDER AB**  
Sånklegsgatan 6c  
SE - 215 79 Malmö  
Tel: +46 (0) 40 93 77 77  
Fax:+46 (0) 40 93 78 78  
[finder.se@findernet.com](mailto:finder.se@findernet.com)

 **FINDER ApS**  
Bøstrupvej 11  
DK-8870 Langå  
Tel. +45 69 15 02 10  
Fax +45 69 15 02 11  
[finder.dk@findernet.com](mailto:finder.dk@findernet.com)

 **FINDER ELECTRICA S.L.U.**  
C/ Severo Ochoa, 6  
Pol. Ind. Cap de L'Horta  
E - 46185 La Pobla de Vallbona (VALENCIA)  
Apdo Postal 234  
Telf. Oficina Comercial 93 836 51 30  
[finder.es@findernet.com](mailto:finder.es@findernet.com)

 **FINDER - Hungary Kereskedelmi Kft.**  
Kiss Ernő u. 3/A.  
HU - 1046 BUDAPEST  
Tel. +36/1-369-30-54  
Fax +36/1-369-34-54  
[finder.hu@findernet.com](mailto:finder.hu@findernet.com)

 **FINDER PORTUGAL LDA**  
Travessa Campo da Telheira, n. 56  
Vila Nova da Telha,  
P - 4470-828 - MAIA  
Tel. +351 22 99 42 900 -1-6-7-8  
Fax +351 22 99 42 902  
[finder.pt@findernet.com](mailto:finder.pt@findernet.com)

 **FINDER (Schweiz) AG**  
Industriestrasse 1a  
CH - 8157 DIELSDORF (ZH)  
Tel. +41 44 885 30 10  
Fax +41 44 885 30 20  
[finder.ch@finder-relais.ch](mailto:finder.ch@finder-relais.ch)

 **FINDER RELAYS, INC.**  
4191 Capital View Drive  
Suwanee, GA 30024 - U.S.A.  
Tel. +1/770/271-4431  
[finder.us@findernet.com](mailto:finder.us@findernet.com)

 **FINDER ECHIPAMENTE srl**  
Str. Clujului nr. 75 F,  
401180 Turda  
Jud. CLUJ - ROMANIA  
Tel. +40 264 403 888  
Fax +40 264 403 889  
[finder.ro@finder.ro](mailto:finder.ro@finder.ro)

 **RELEVADORES FINDER, S.A. de C.V**  
Carretera a San Bernardino Chalchihuapan #43  
San Pablo Ahuatempan, Santa Isabel Cholula, Puebla.  
C.P. 74350 - MÉXICO.  
Tel. +52/222/2832392, 2832394  
Fax. +52/222/7628471  
[finder.mx@findernet.com](mailto:finder.mx@findernet.com)

 **FINDER OOO**  
Bakuninskaya street, 78/1  
105082 MOSCOW  
RUSSIAN FEDERATION  
Tel. +7/495/229-49-29  
Fax +7/495/229-49-42  
[finder.ru@findernet.com](mailto:finder.ru@findernet.com)

 **FINDER COMPONENTES LTDA.**  
Rua Olavo Bilac, 326  
Bairro Santo Antônio  
São Caetano Do Sul - São Paulo  
CEP 09530 - 260 - BRASIL  
Tel. +55 11 4223 1550  
Tel. +55 11 2147 1550  
Fax +55 11 4223 1590  
[finder.br@findernet.com](mailto:finder.br@findernet.com)

 **FINDER ARGENTINA S.R.L**  
Calle Martín Lezica 3079  
San Isidro - Buenos Aires  
CP B1642GJA - ARGENTINA  
Tel +54 11 4763.8627  
Fax +54 11 7535.5444  
[finder.ar@findernet.com](mailto:finder.ar@findernet.com)

 **FINDER ASIA Ltd.**  
Room 901 - 903, 9F, Premier  
Center20 Cheung Shun Street  
Cheung Sha Wan, Kowloon  
Hong Kong  
Tel. +852 3188 0212  
Fax +852 3188 0263  
[finder.hk@findernet.com](mailto:finder.hk@findernet.com)

 **FINDER Polska Sp. z o.o.**  
ul. Logistyczna 27  
62-080 Sady  
Tel. +48 61 865 94 07  
Fax +48 61 865 94 26  
[finder.pl@findernet.com](mailto:finder.pl@findernet.com)

 **FINDER INDIA PVT. LTD.**  
Unit No.912 - R.G. Trade Tower,  
Netaji Subhash Place,  
Wazirpur District Centre,  
Pitampura - Delhi - 110034 - INDIA  
Tel. +91-11-47564343  
Fax +91-11-47564344  
[finder.in@findernet.com](mailto:finder.in@findernet.com)

 **FINDER BALTIC, UAB**  
Eiguliu str. 9-1  
Vilnius, LT-03150  
Lithuania  
Tel. +370 526 53 027  
[finder.lt@findernet.com](mailto:finder.lt@findernet.com)

 **FINDER LATAM S.A.**  
Logistic Center for South America  
Ruta 8 km 17.500 - Edificio Quantum - O  
CP: 91600 - Zonamerica - Montevideo -  
[finder.latam@findernet.com](mailto:finder.latam@findernet.com)

 **FINDER COMPONENTS INC.**  
5028 South Service Road  
Burlington, ONTARIO L7L 5Y7  
Toll Free 1 800 265 6263  
Local 905 681 7767  
[finder.ca@findernet.com](mailto:finder.ca@findernet.com)

 **FINDER d.o.o.**  
Peske 17  
1236 Trzin, Slovenija  
Tel. +386 (0)1 561 5981  
[sales.si@findernet.com](mailto:sales.si@findernet.com)

 **FINDER Panamá S.A.**  
Avenida Principal con calle  
A Bodega B7 Cocosolito  
Zona Libre  
Colón Panamá  
Tel. +52 222 565 621  
[finder.pa@findernet.com](mailto:finder.pa@findernet.com)