

Alimentations industrielles pour usage général

INSTALLATION

- ❶ Montage sur rail DIN, toujours prévoir une bonne ventilation avec des espaces libres de 5 mm sur les côtés, 40 mm au-dessus et 20 mm en dessous de l'alimentation. Toute autre type de montage (par exemple, à l'envers, à l'horizontal ou sur une surface plane), n'est pas recommandé, afin d'éviter toute surchauffe de l'appareil. De plus, un espace de 10 à 15 cm doit être respecté si le dispositif adjacent émet de la chaleur.

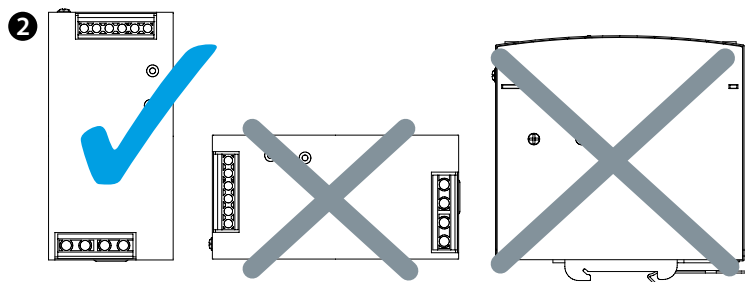



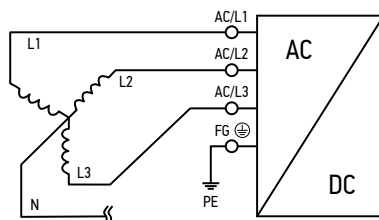

Type	Fusible	Disjoncteur	
		C16	D16
78.X3	T4A/H500V	19	19
78.Y3	T4A/H500V	15	15
78.Z3	T6.3A/H500V	7	7



78.xx	Raccordement			
	Système triphasé L1-L2-L3	Système bi-phasé		
		L1-L2	L2-L3	L1-L3
Puissance en sortie	100%	80%	80%	80%
78.X3	OK	-	OK	OK
78.Y3	OK	OK	OK	OK
78.Z3	OK	OK	OK	OK

- ❸ Le degré de pollution 2 s'applique lorsqu'il n'existe qu'une pollution non conductrice, susceptible de devenir temporairement conductrice en raison d'une condensation occasionnelle. Ce degré concerne généralement des emplacements secs et bien ventilés, tels que les armoires de commande.
- ❹ Utiliser uniquement des fils en cuivre capables de supporter des températures d'au moins 80 °C pour le modèle 78.Y3 and 78.Z3, 85°C for 78.X3. Les sections recommandées sont indiquées dans le tableau ci-dessous.
- | AWG | 18 | 16 | 14 | 12 | 10 |
|----------------------------------|------|--------|---------|---------|---------|
| Courant nominal de la charge (A) | 6 A | 6-10 A | 13-16 A | 16-25 A | 25-32 A |
| Section (mm ²) | 0.75 | 1.00 | 1.5 | 2.5 | 4 |
- Le FG (mise à la terre du châssis - ) doit être raccordé à PE (protection à la terre)
- ❺ Le fusible recommandé et le nombre maximum d'alimentations pouvant être raccordées à un disjoncteur en 400 V sont indiqués ci-dessous. Il est recommandé d'utiliser un fusible ou un disjoncteur pour protéger l'entrée AC/L2

78.x3.1.440.2414											
ENTRÉE	78.x3	U _N	380...480 V AC (50/60) Hz 380...500 V AC (50/60) Hz (78.Z3) 500...780 V DC				Protection type				
		U _{min} U _{max}	340...550 V AC (50/60) Hz 490...850 V DC	B	U _N OK/LED A	Court circuit/LED A	Protection thermique/LED A	Surtension			
SORTIE	78.X3	I _N	10 A (@60°C)	24-28 V DC	240 W		Hiccup		T.A.R.	OFF	Hiccup
	78.Y3	I _N	20 A (@50°C)	24-28 V DC	480 W		Re-power	OFF	T.A.R.	OFF	Re-power
	78.Z3	I _N	40 A (@50°C)	24-28 V DC	960 W		Re-power	OFF	T.A.R.	OFF	Re-power
	78.x3		(-30...+70)°C (avec derating)								

IP20

**TÉLÉCHARGEZ LE MANUEL
D'UTILISATION**

SHORT CIRCUIT

Mode Hiccup : redémarrage automatique après la suppression du défaut.

Re-power : le circuit de limitation de courant se mettra hors service après 3 secondes.

Éteindre puis remettre sous tension pour rétablir le fonctionnement.

THERMAL PROTECTION

T.A.R. : fonction de récupération thermique automatique.

Coupe la tension de sortie et se réactive automatiquement lorsque la température redescend.

SURTENSION

Mode Hiccup : redémarrage automatique après la suppression du défaut.

Re-power : le circuit de limitation de courant se mettra hors service après 4 secondes.

Éteindre puis remettre sous tension pour rétablir le fonctionnement.

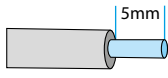
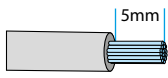
	Type	Entrée		Sortie			80°C UL1007
		Nm	Lb-in	Nm	Lb-in		
	78.X3	1	8.85	0.79	7		
	78.Y3	1	8.85	1	8.85		
	78.Z3	1	8.85	0.79	7		

Veillez à ce que les brins de chaque fil souple soient tous insérés dans la borne et que le serrage des vis soit correct afin d'éviter tout mauvais contact.

Si l'alimentation dispose de bornes pour plusieurs sorties, assurez-vous que chaque fil soit raccordé à une borne afin de répartir le courant et d'éviter une surcharge sur une seule borne.

Utilisez des fils capables de supporter une température d'au moins 80 °C, par exemple UL1007.

ATTENTION

- 1 Risque de choc électrique. Toute défaillance doit être examinée par un technicien qualifié.
Ne retirez pas vous-même le châssis de l'alimentation.
- 2 Risque d'arc électrique et de choc électrique (danger de mort).
- 3 Risque de brûlure. Ne pas toucher l'appareil en fonctionnement ni immédiatement après sa mise hors tension.
- 4 Risque d'incendie et de court-circuit.
Les orifices de ventilation doivent être protégés contre les corps étrangers et les liquides.
- 5 Installer l'appareil uniquement dans un environnement de degré de pollution 2.
- 6 Ne pas installer l'appareil dans des endroits très humides ou à proximité de l'eau.
- 7 Le FG (mise à la terre du châssis - ⊕) doit être raccordé à PE (protection à la terre).
- 8 Le courant de sortie et la puissance de sortie ne doivent pas dépasser les valeurs nominales indiquées dans les spécifications.
- 9 Ne pas réaliser d'intervention sous tension (installation, maintenance ou modification).
- 10 Pour prévenir les risques d'incendie, remplacer le fusible par un fusible du même type et de même valeur nominale.

NOTE

Si l'équipement est utilisé d'une manière non spécifiée par le fabricant, la protection assurée par l'équipement peut être compromise.

78.X3.1.440.2414

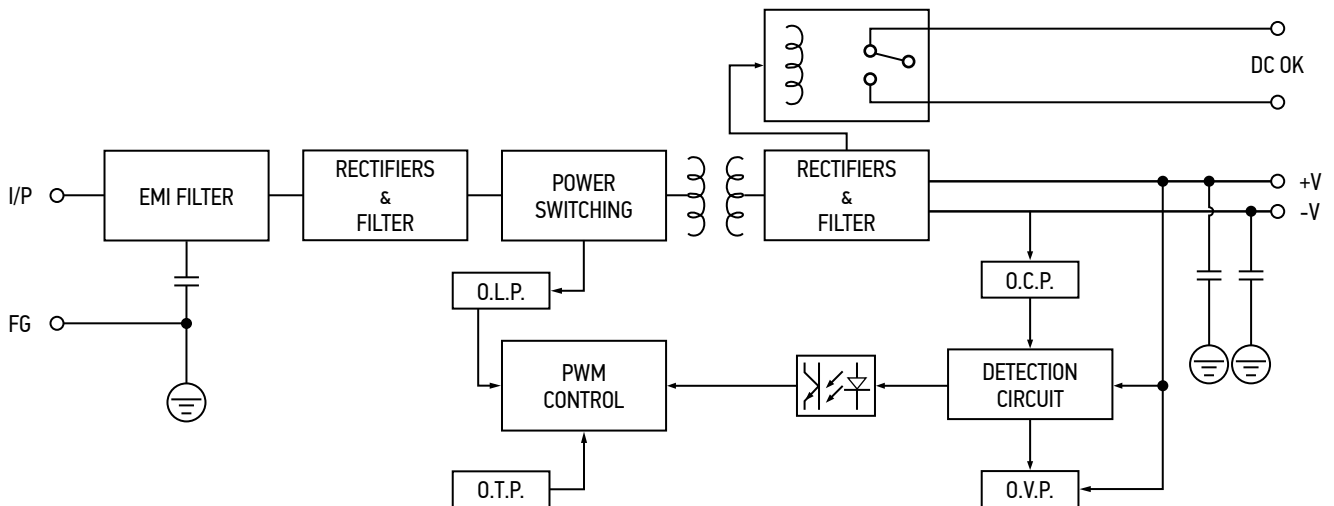
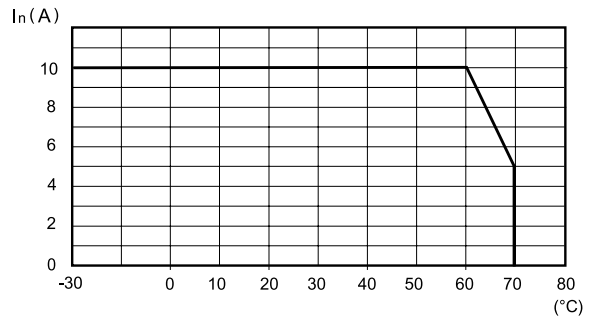
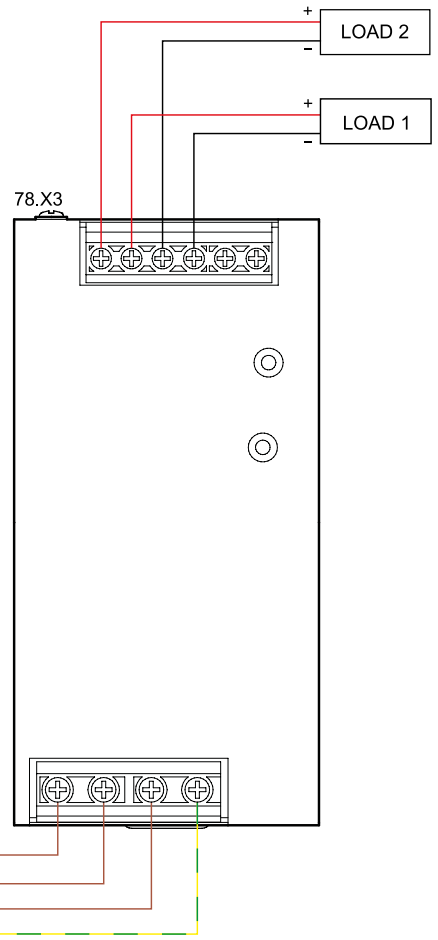
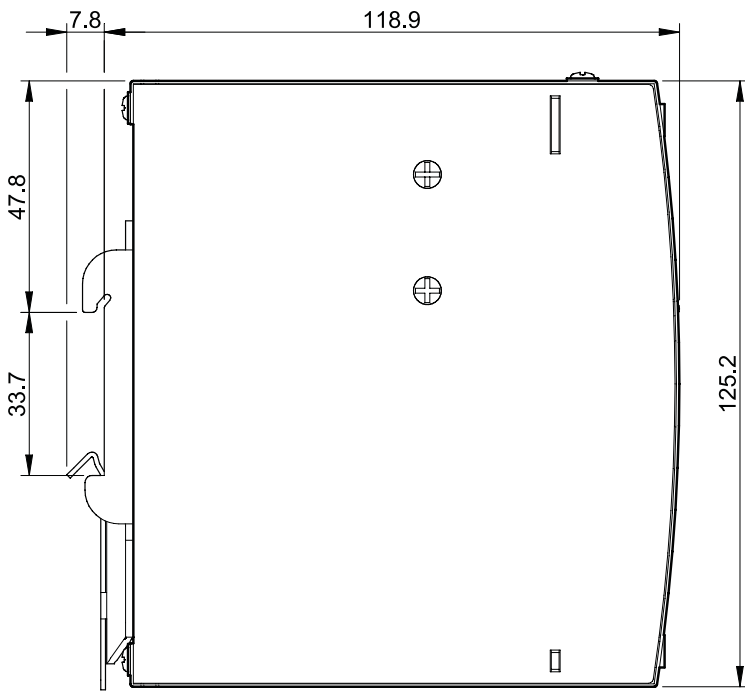
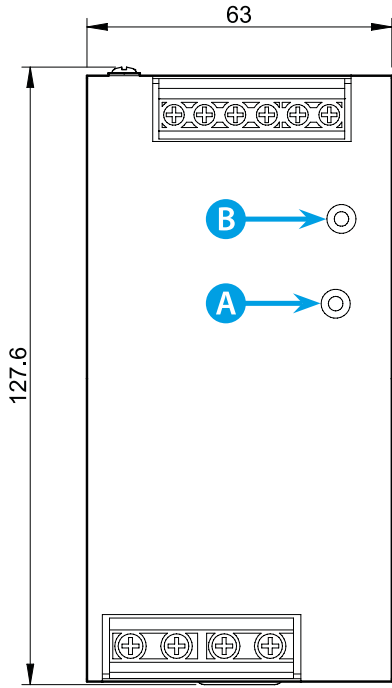

78.Y3.1.440.2414

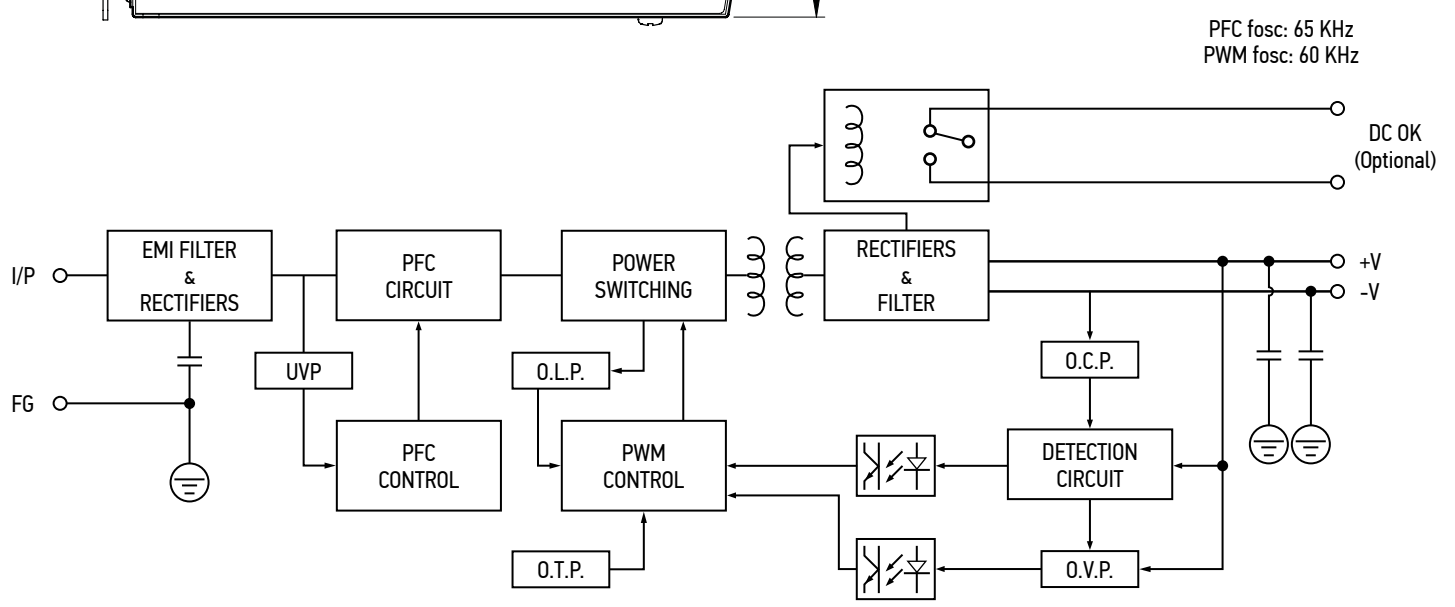
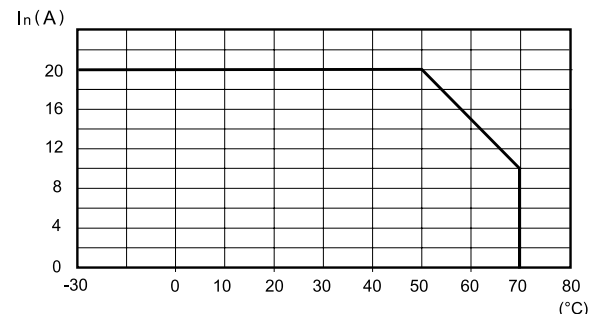
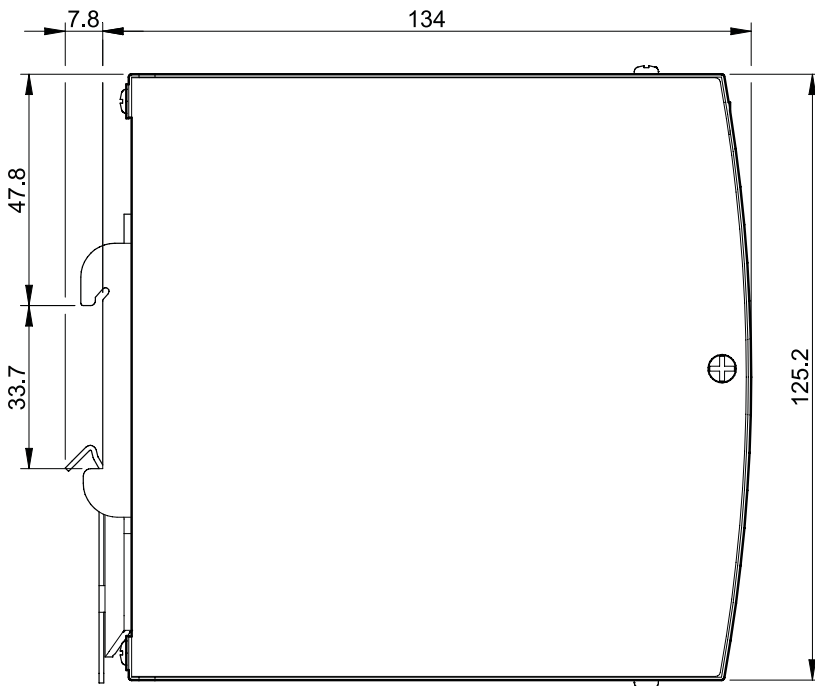
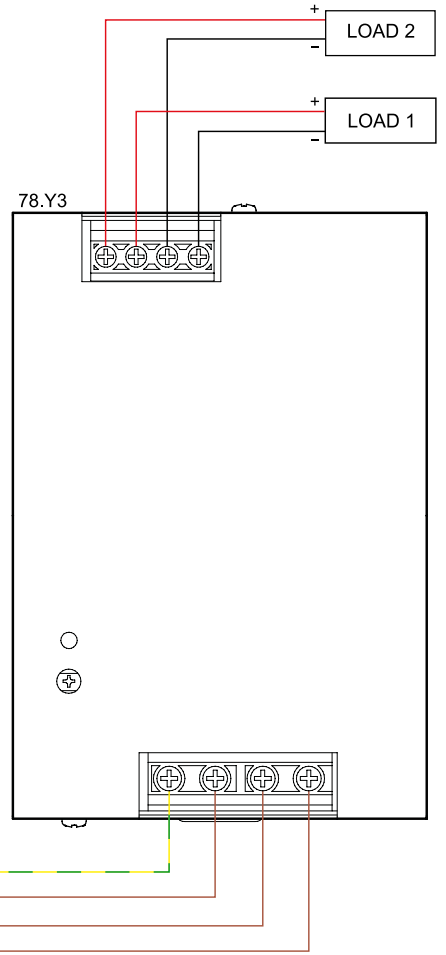
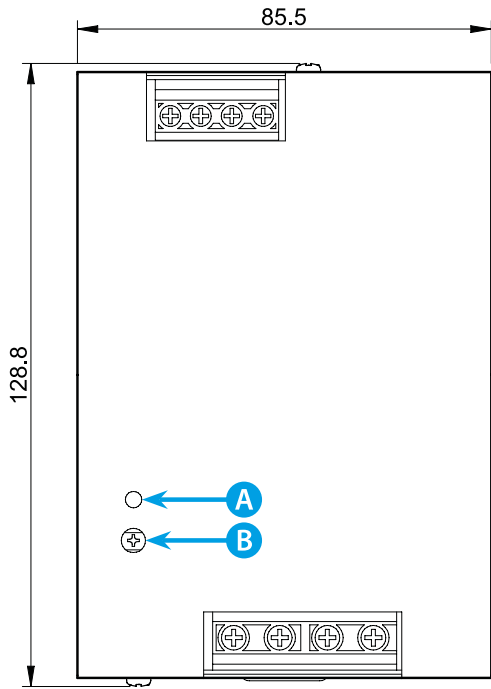

78.Z3.1.440.2414

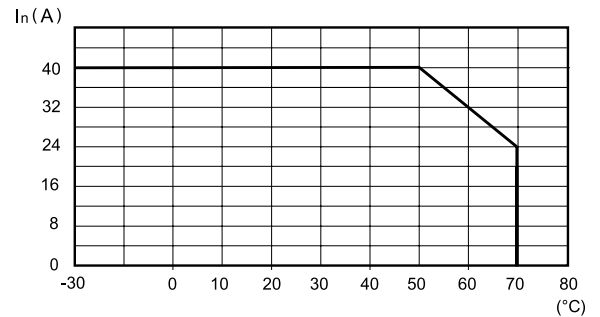
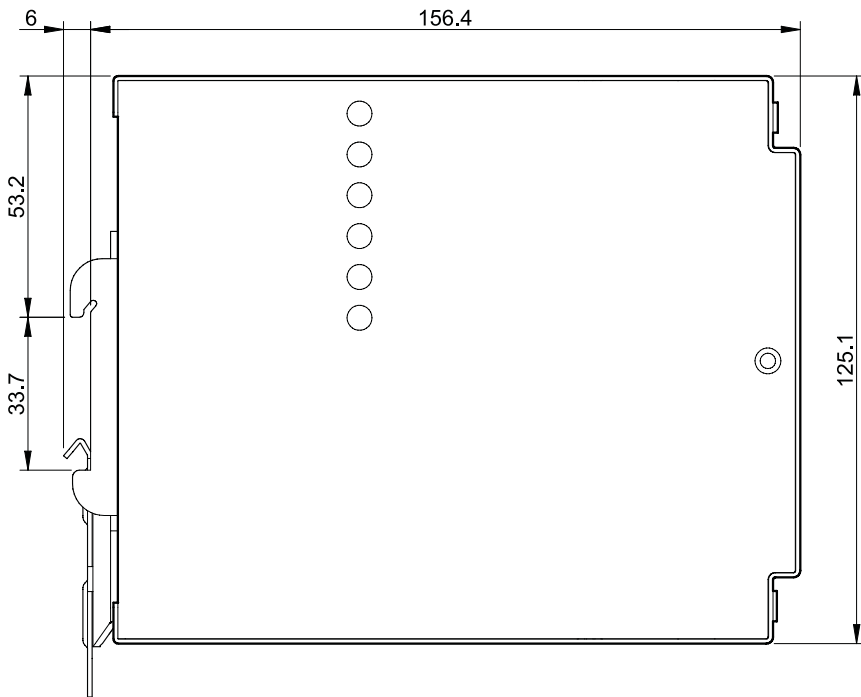
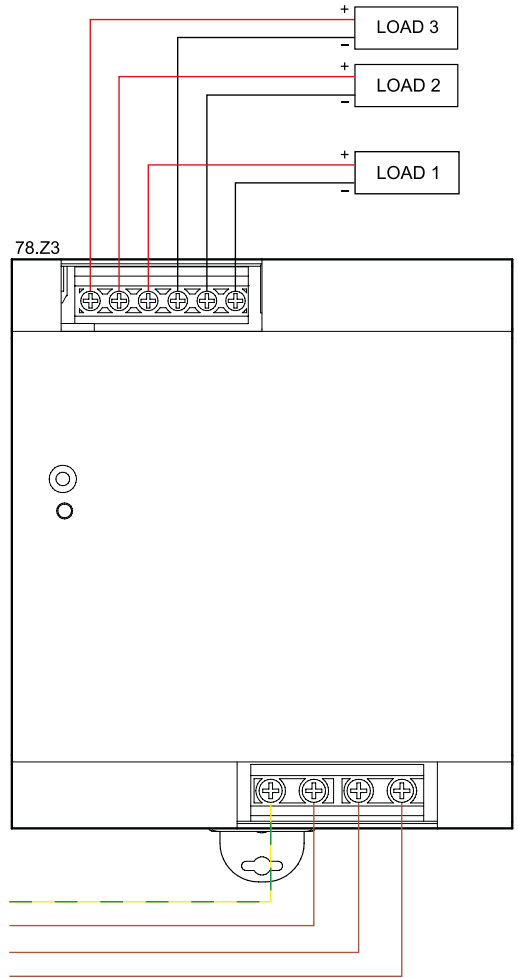
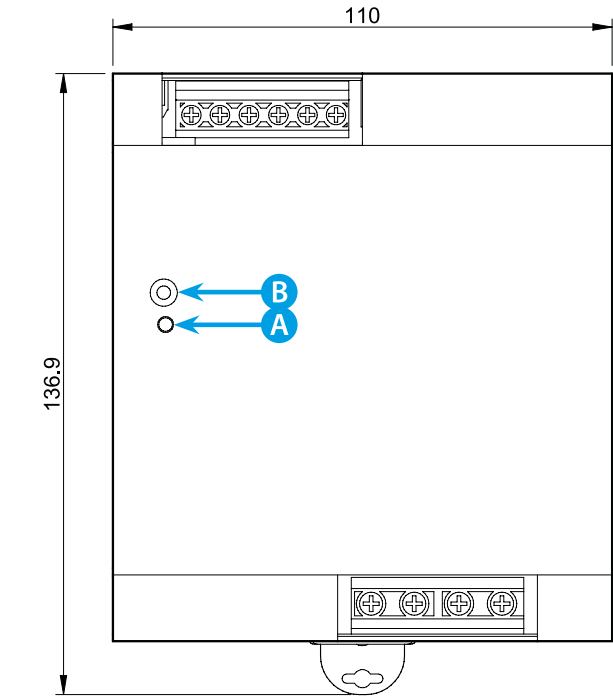

PFC fosc: 65 KHz
PWM fosc: 60 KHz

